

AI フォーミラ 部品表

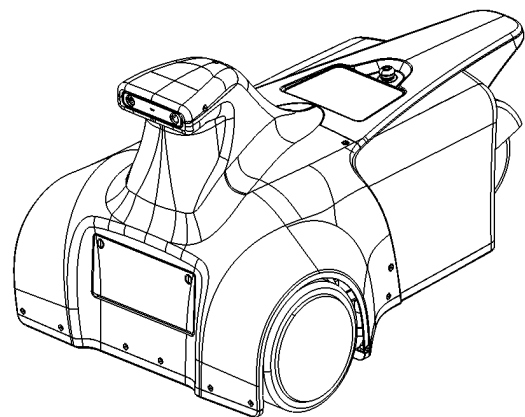

1) エクステリアパーツ

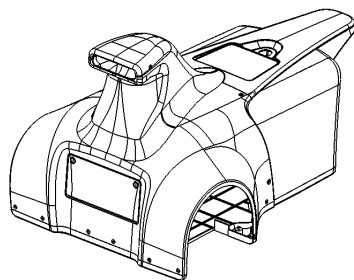

2) フレーム ASSY

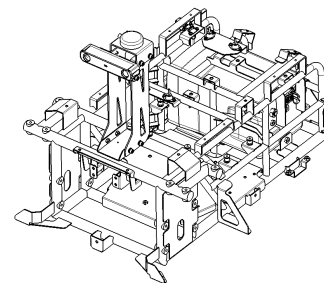

3) フロントタイヤ ASSY

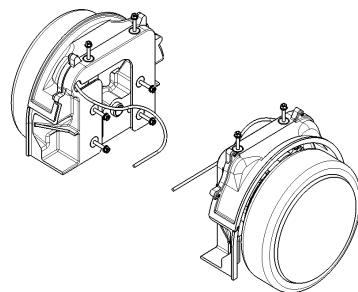

4) リアタイヤ ASSY

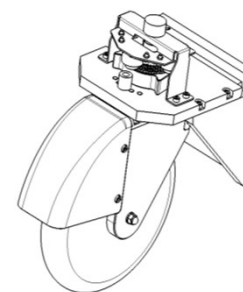

5) ブレーキユニット ASSY

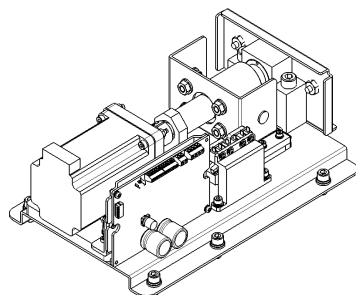

6) 電気部品関係 1

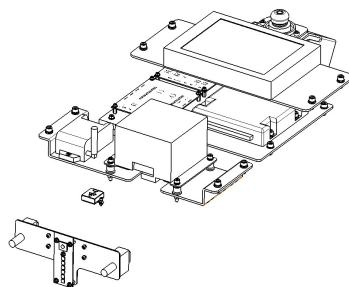

7) 電気部品関係 2

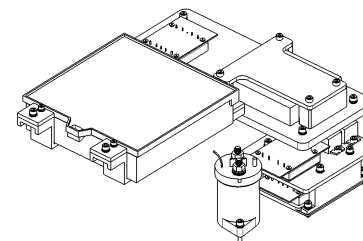

1) エクステリアパーツ

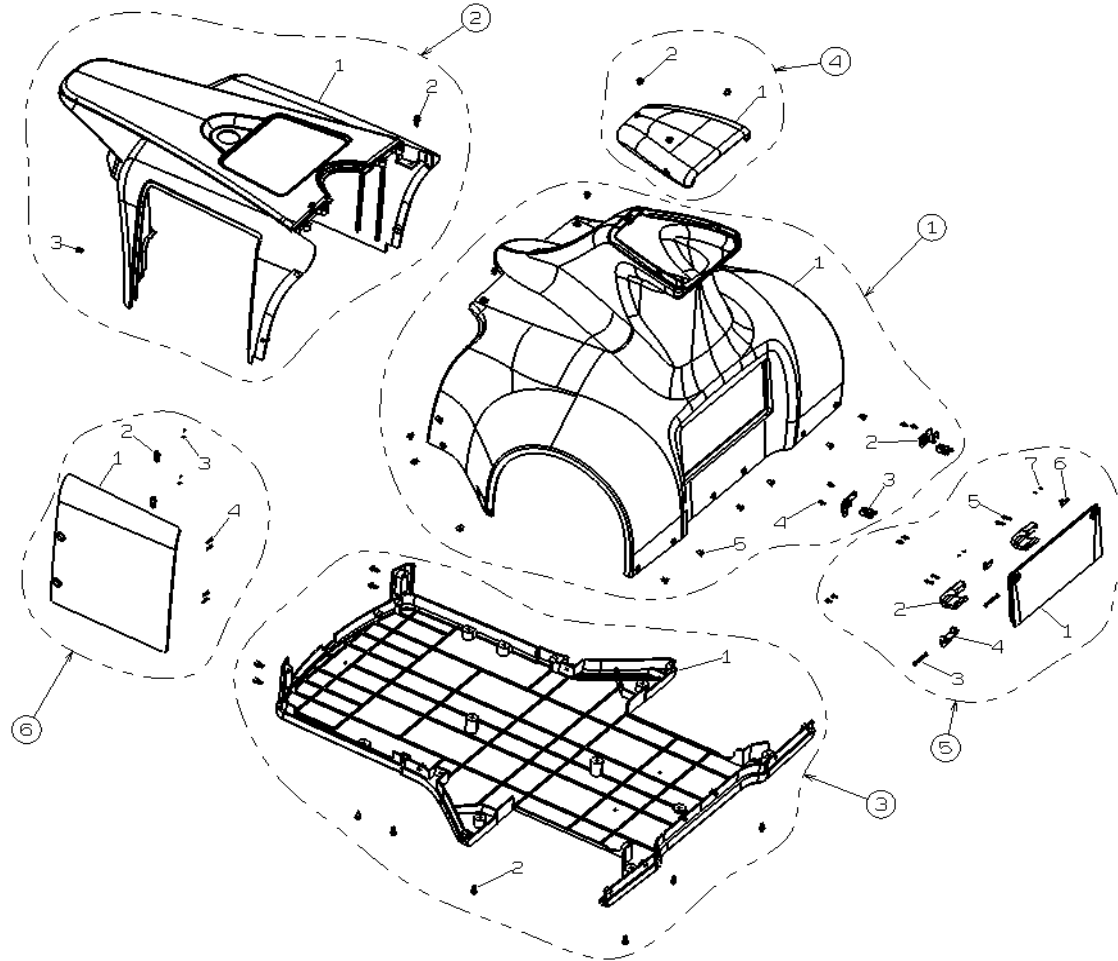

部品名	員数
① FRONT BODY ASSY	
1 FRONT BODY	1
2 ㄥ FR LID LATCH BRKT	2
3 ㄥ PUSH LATCH	2
4 ㄥ 座金付き六角穴付きボルト M3 L8	4
5 低頭ボルト M6 L8	14
② REAR BODY	
1 REAR BODY	1
2 ㄥ 座金付き六角穴付きボルト M5 L15	2
3 ㄥ 低頭ボルト M6 L8	2
③ BOTTOM COVER	
1 BOTTOM COVER	1
2 ㄥ 六角穴付きボルトM5 L10	15
④ TOP COVER	
1 TOP COVER	1
2 ㄥ 低頭ボルト M6 L8	3
⑤ FRONT LID ASSY	
1 FRONT LID	1
2 ㄥ FRONT LID HINGE	2
3 ㄥ FRONT LID HINGE SHAFT	2
4 ㄥ HINGE BRKT	2
5 ㄥ 六角穴付きボルトM3 L12	4
6 ㄥ CATCH	2
7 ㄥ 皿ねじ M2 L6	4
8 座金付き六角穴付きボルト M3 L8	4
⑥ BUTTERY LID ASSY	
1 BUTTERY LID	1
2 ㄥ CATCH	2
3 ㄥ 皿ねじ M2 L6	4
4 六角穴付きボルトM3 L12	4

2) フレーム ASSY

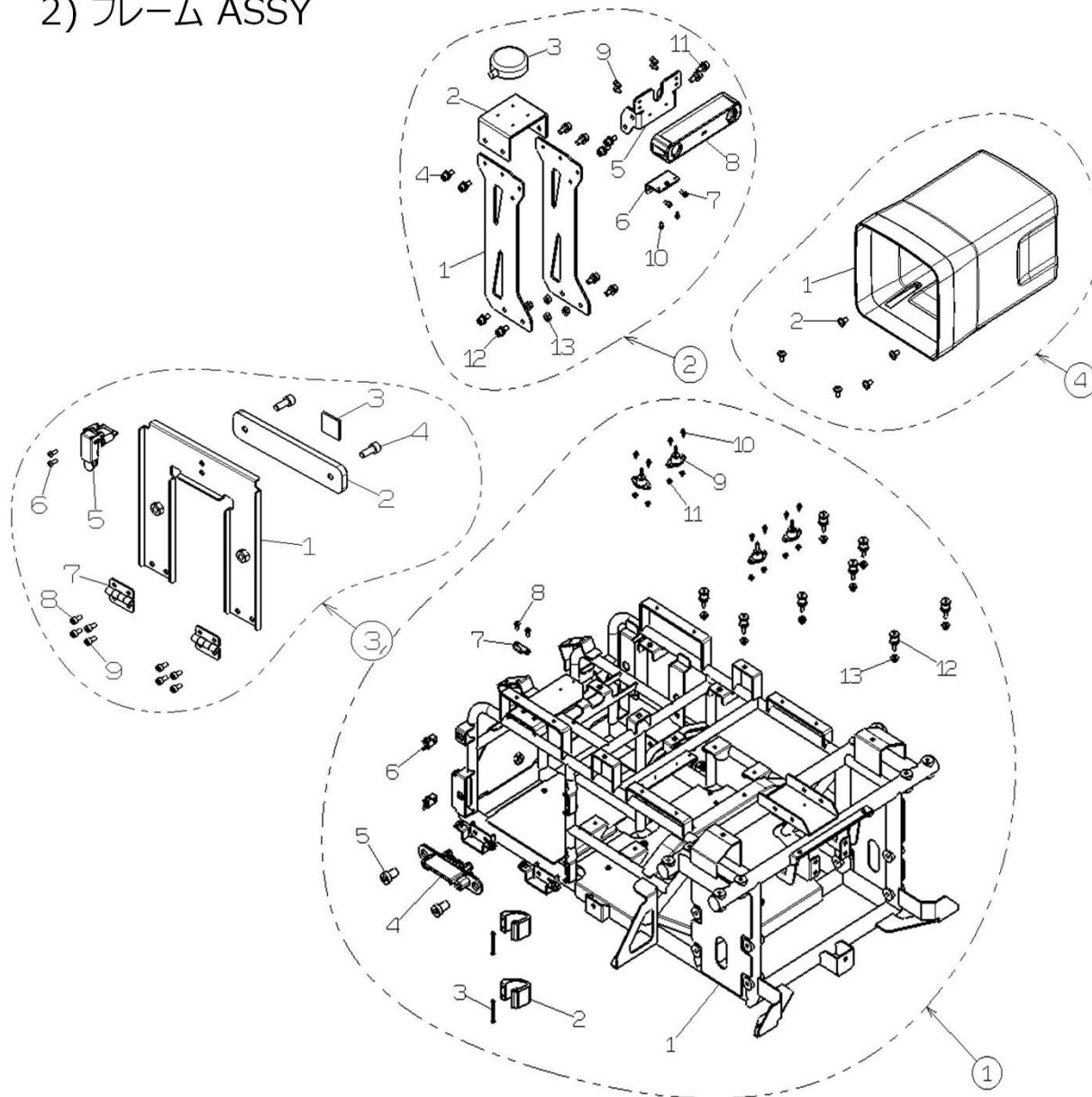

部品名	員数
① MAIN FRAME ASSY	
1 MAIN FRAME	1
2 LID HINGE	2
3 FRONT LID HINGE SHAFT	2
4 MPP TERMINAL	1
5 六角穴付きボルト M12 L20	2
6 PUSH LATCH	2
7 コーナーキャッチャー受け	1
8 ボタンボルト M4 L10	2
9 防振ゲル	4
10 六角穴付きボルト M3 L8	8
11 フランジナット M3	8
12 防振ダンパー	8
13 フランジナット M5	8
② SUB FRAME ASSY	
1 MAIN_FLAME BRKT	2
2 GPS ANT BKT	1
3 L GPS ANTENNA	1
4 座付き六角穴付きボルト M6 L15	4
5 CAMERA BRKT 1	1
6 L CAMERA BRKT 2	1
7 L 六角穴付きボルト M4 L8	2
8 L ZED CAMERA	1
9 L 六角穴付きボルト M4 L8	4
10 L 六角穴付きボルト M3 L6	2
11 座付き六角穴付きボルト M6 L15	2
12 座付き六角穴付きボルト M6 L15	4
13 六角ナット M6	
③ MPP LOCK PLATE ASSY	
1 MPP LOCK PLATE	1
2 MPP STOPPER BRKT	1
3 L MPP STOPPER	1
4 六角穴付きボルト M8 L20	2
5 コーナーキャッチャー	1
6 なべ小ねじ M6 L10	2
7 蝶番	2
8 六角穴付きボルト M5 L10	4
9 六角穴付きボルト M5 L10	4
④ MPP CASE	
1 MPP CASE	1
2 六角穴付きボタンボルト M6 L12	5

3) フロントタイヤ ASSY

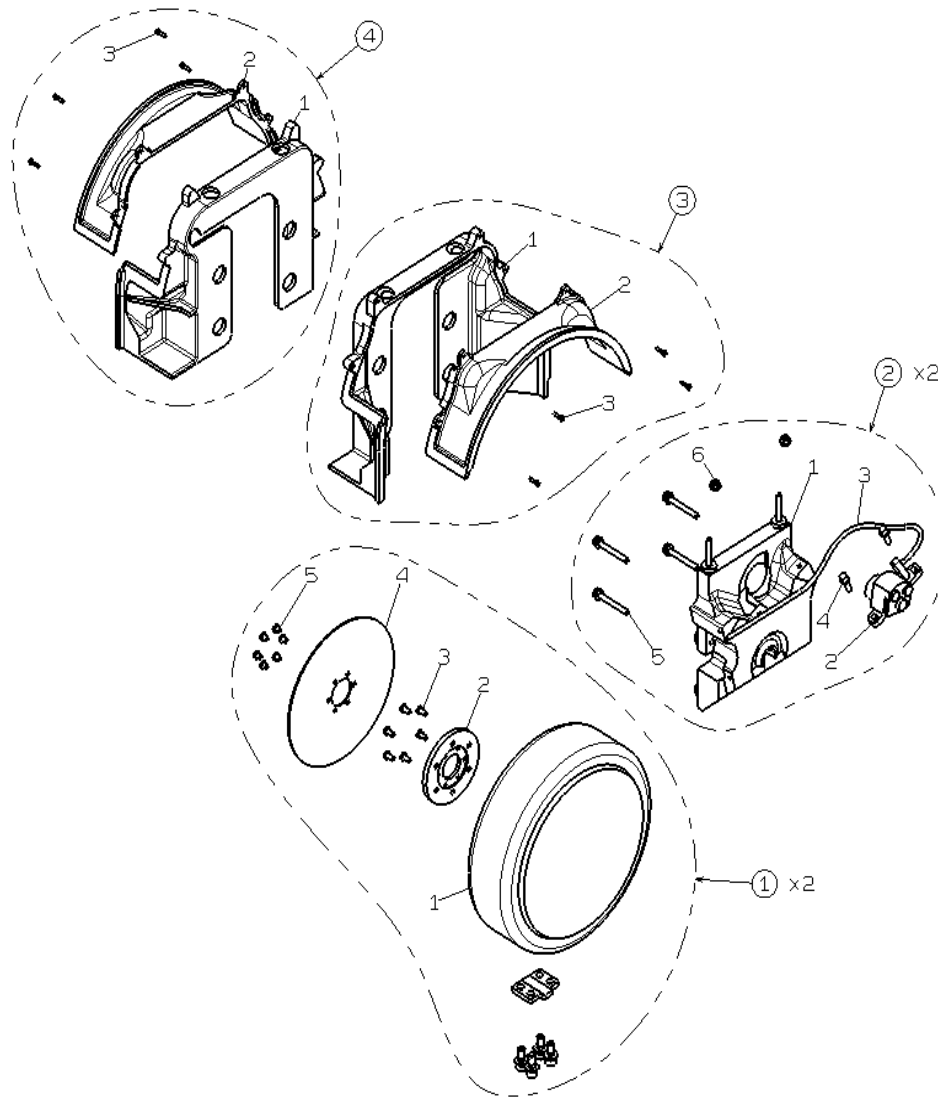

部品名	員数
① IN WHEEL MOTOR ASSY	
1 IN WHEEL MOTOR	2
2 BRAKE SPECER	2
3 六角穴付きタンボルト M5 L10	12
4 BRAKE DISC	2
5 六角穴付きタンボルト M5 L6	12
6 WHEEL CLAMP PLATE	2
7 座金付き六角穴付きボルト M8 L20	8
② TIRE MOUNT BRKT ASSY	
1 TIRE MOUNT BRKT	2
2 ブレーキキャリパー	2
3 L ブレーキワイヤー	2
4 六角穴付きボルトM6 L18	4
5 六角穴付きボルトM6 L100	8
6 NUT M6	4
③ TIRE COVER R ASSY	
1 TIRE COVER R	1
2 TIRE COVER TOP	1
3 六角穴付きボルトM3 L12	4
④ TIRE COVER L ASSY	
1 TIRE COVER L	1
2 TIRE COVER TOP	1
3 六角穴付きボルトM3 L12	4

4) リアタイヤ ASSY

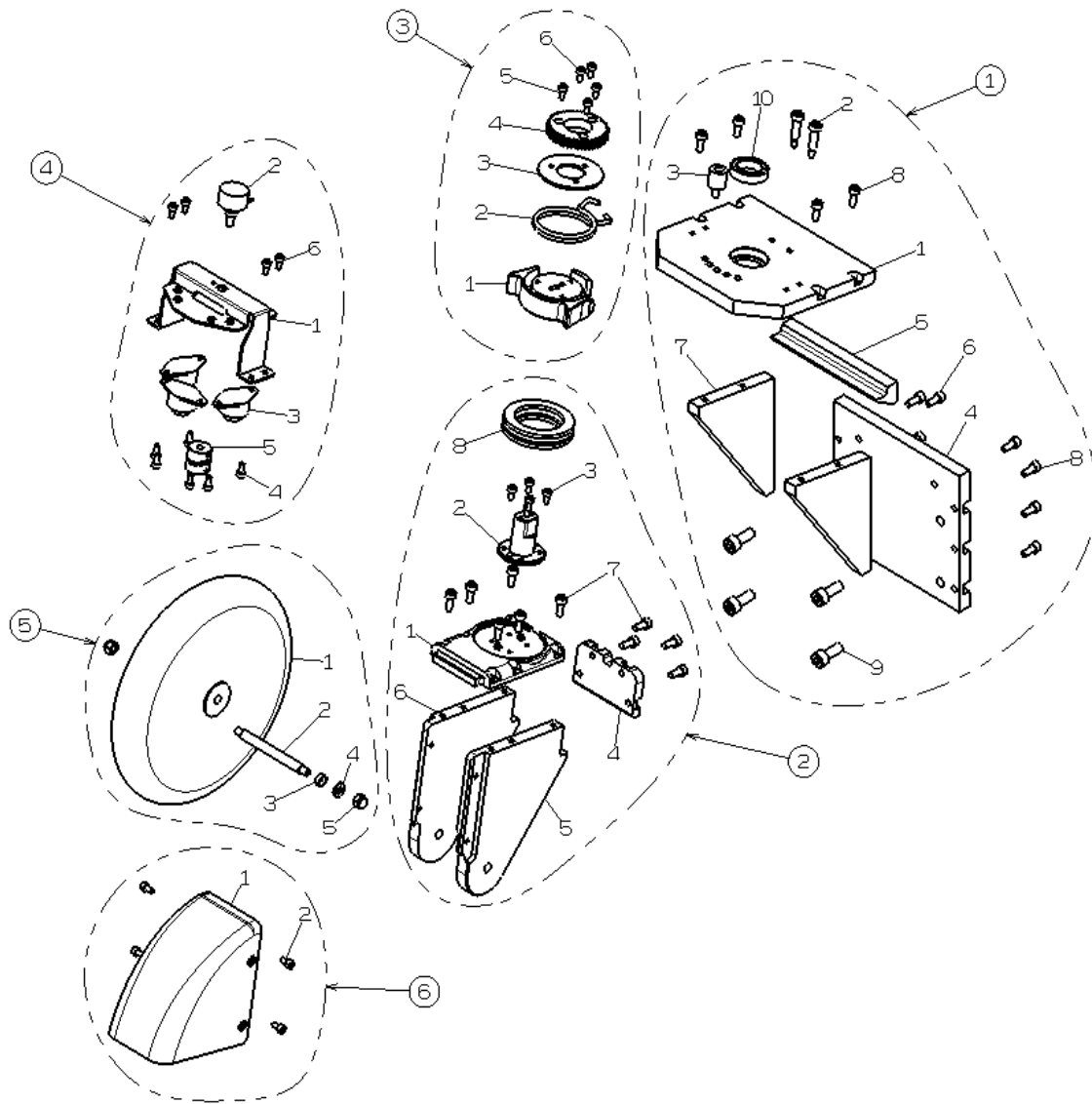

部品名	員数
① REAR TIRE BASE ASSY	
1 TIRE BASE TOP	1
2 六角穴付き段付きボルト	2
3 STOPPER	1
4 TIRE BASE FR	1
5 GAP COVER	1
6 六角穴付きボルト M5 L12	2
7 TIRE BASE SIDE	2
8 六角穴付きボルト M5 L12	10
9 六角穴付きボルト M8 L20	4
10 ラジアルベアリング	1
② REAR TIRE HOLDER ASSY	
1 TIRE HOLDER TOP	1
2 TIRE PIVOT SHAFT	1
3 六角穴付きボルト M4 L8	4
4 TIRE HOLDER FR	1
5 TIRE HOLDER RH	2
6 TIRE HOLDER LH	1
7 六角穴付きボルト M5 L12	10
8 スラストベアリング	1
③ SPRING ASSY	
1 SPRING HOLDER	1
2 SPRING	1
3 SPRING COVER	1
4 ダンパー用ギア	1
5 六角穴付きボルト M4 L8	3
6 六角穴付きボルト M4 L8	2
④ SENSOR ASSY	
1 SENSOR HOLDER	1
2 PIVOT SENSOR	1
3 ROTARY DAMPER	3
4 六角穴付きボルト M4 L8	6
5 カップリング	1
6 六角穴付きボルト M4 L8	4
⑤ REAR TIRE	
1 TIRE	1
2 シャフト	1
3 スパース	2
4 ワッシャー	2
5 袋ナット M6	2
⑥ SPLASH GUARD	
1 SPLASH GUARD	1
2 六角穴付きボルト M4 L8	4

5) ブレーキユニット ASSY

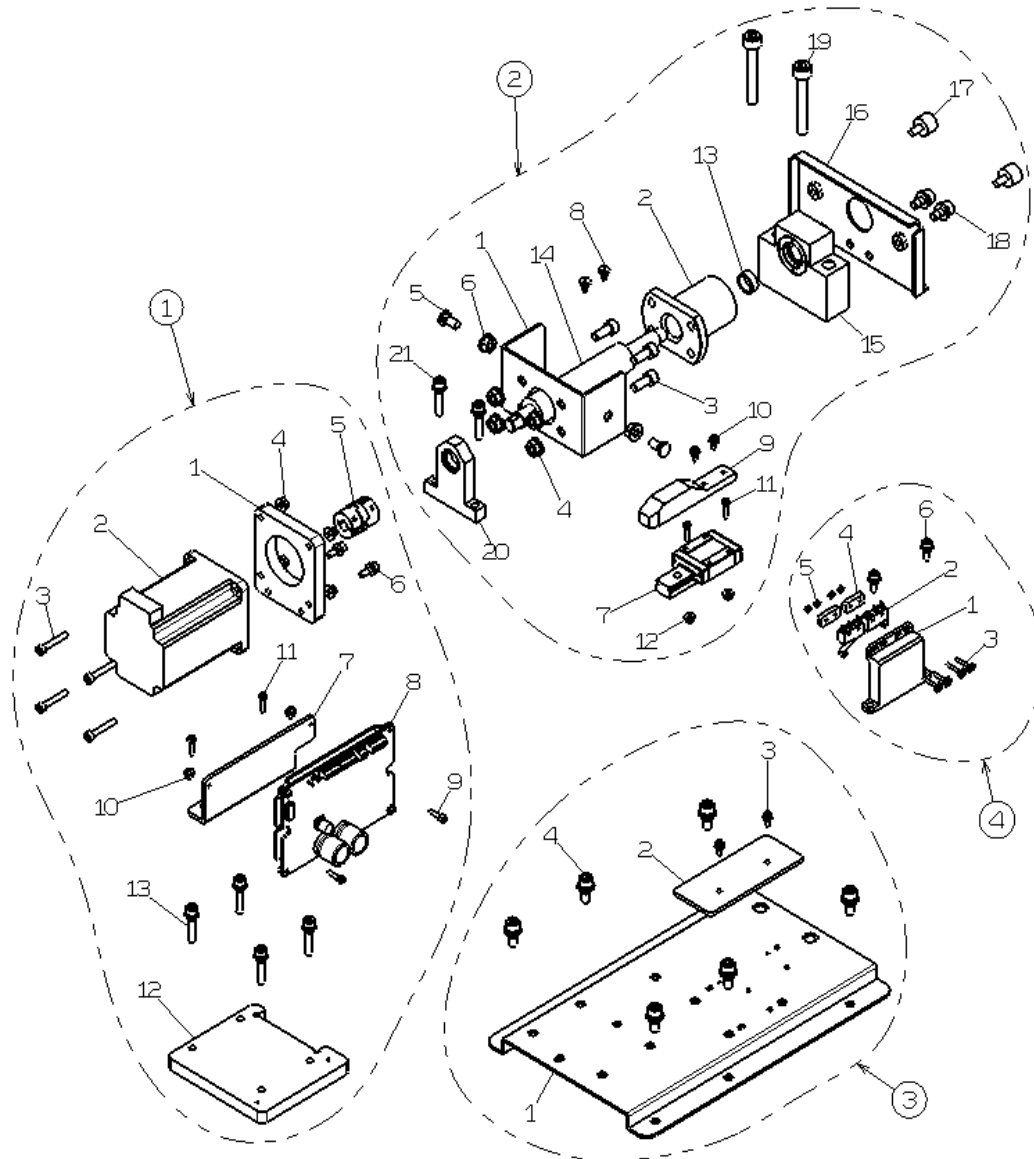

部品名	員数
① BRAKE MOTOR ASSY	
1 MOTER BRKT 1	1
2 ㄥ MOTER	1
3 ㄥ 六角穴付ボルト M4 L25	4
4 ㄥ フランジナット M4	4
5 ㄥ カップリング	1
6 座金付き六角穴付きボルト M4 L12	2
7 MOTER DRIVER BRKT	1
8 ㄥ MOTER DRIVER	1
9 ㄥ 六角穴付ボルト M3 L12	2
10 ㄥ フランジナット M3	2
11 六角穴付ボルト M3 L12	2
12 MOTER BRKT 2	1
13 座金付き六角穴付きボルト M5 L25	4
② SLIDE UNIT ASSY	
1 RAIL BRKT	1
2 ㄥ 台形ねじ	1
3 ㄥ 六角穴付ボルト M6 L15	4
4 ㄥ フランジナット M6	4
5 ㄥ ワイヤー止めネジ	2
6 ㄥ フランジナット M6	2
7 ㄥ LINEAR GUIDE	1
8 ㄥ 段付きボルト M3	2
9 ㄥ LIMIT SW DOG	1
10 ㄥ 座金付き六角穴付きボルト M3 L8	2
11 六角穴付ボルト M3 L12	2
12 フランジナット M3	2
13 シャフトスペーサ	1
14 シャフト	1
15 シャフトホルダー 2	1
16 ㄥ BRAKE WIRE SUPPORT	1
17 ㄥ ワイヤーアジャスター	2
18 ㄥ 座金付き六角穴付きボルト M6 L12	2
19 六角穴付ボルト M8 L50	2
20 シャフトホルダー 1	1
21 座金付き六角穴付きボルト M5 L25	2
③ MOTOR MOUNT PLATE ASSY	
1 MOTOR MOUNT PLATE	1
2 ㄥ SPACER RAIL	1
3 ㄥ 座金付き六角穴付きボルト M3 L8	2
4 座金付き六角穴付きボルト M6 L15	6
④ LIMIT SW ASSY	
1 LIMIT SW BRKT	1
2 ㄥ LIMIT SW	2
3 ㄥ 十字穴付きナベ小ねじ M2.3 L14	4
4 ㄥ NUT HOLDER	2
5 ㄥ NUT M2.3	4
6 座金付き六角穴付きボルト M4 L12	2

6) 電気部品関係 1

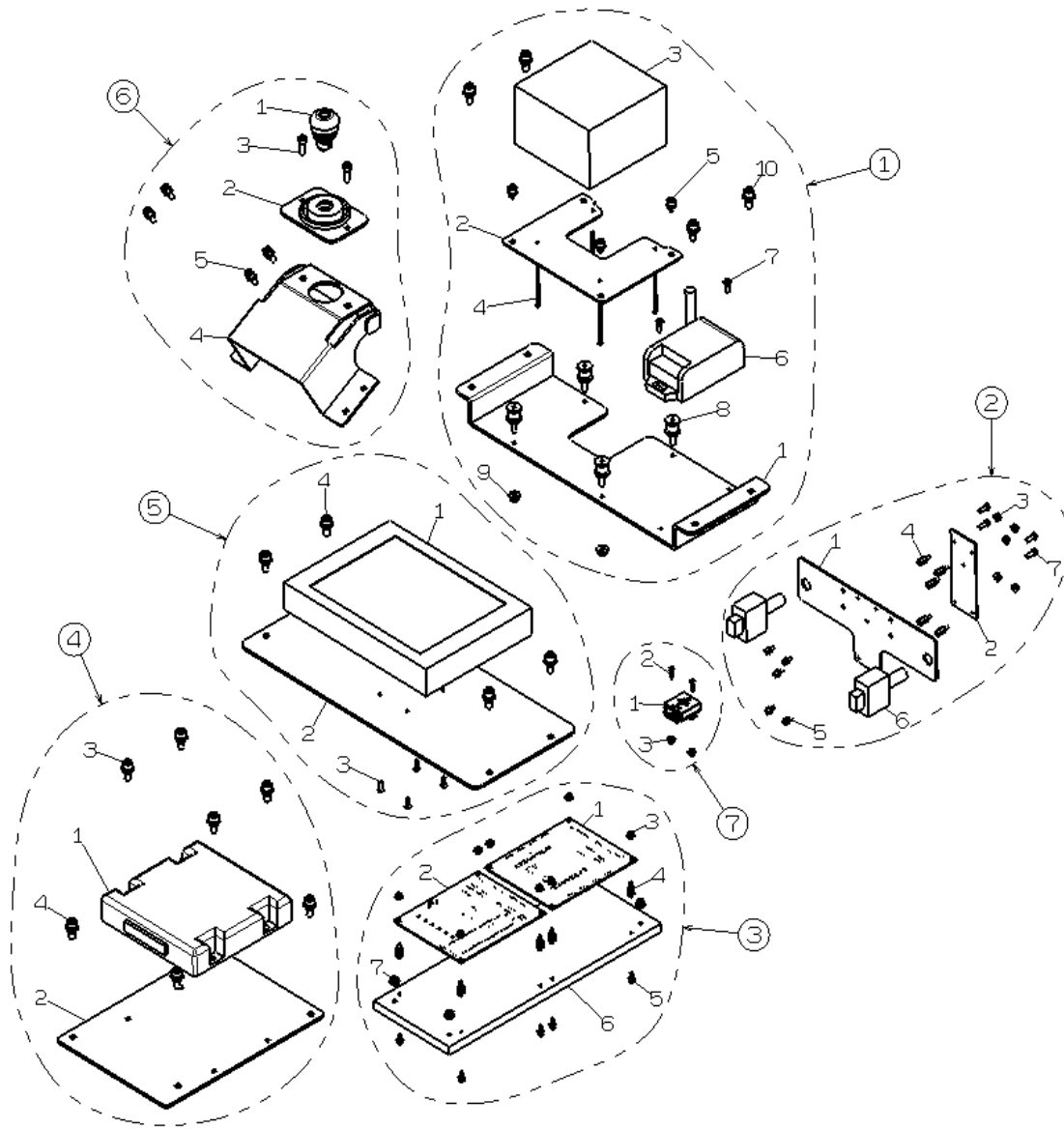

部品名	員数
① JETSON ASSY	
1 JETOSON MOUNT PLATE 1	1
2 JETOSON MOUNT PLATE 2	1
3 L JETSON AGX ORIN	1
4 L ナベ小ねじ M2 L50	4
5 六角穴付きボルト M5 L8	4
6 ワイヤレスリモコン	1
7 L 皿小ねじ M4 L12	2
8 防振ダンパー	4
9 L フランジナット M8	4
10 座金付き六角穴付きボルト M6 L15	4
② MAIN SW ASSY	
1 MAIN SW PWB MOUNT	1
2 L MAIN SW PWB	1
3 L フランジナット M3	5
4 L スペーサ M3 L10	5
5 六角穴付きボルト M3 L8	5
6 トグルスイッチ	2
7 ナベ小ねじ M4 L10	4
③ PWB PLATE ASSY	
1 MAIN CONT PWB	1
2 MPP CONT PWB	1
3 フランジナット M3	8
4 スペーサ M3 L10	8
5 座金付き六角穴付きボルト M3 L8	8
6 PWB BASE PLATE	
7 フランジナット M4	
④ モーターコントローラ ASSY	
1 モーターコントローラ	1
2 CONTROLLER BRKT	1
3 座金付き六角穴付きボルト M6 L15	4
4 座金付き六角穴付きボルト M6 L15	4
⑤ モニター ASSY	
1 モニター	1
2 MONITOR BRKT	1
3 トラスねじ M3 L10	4
4 座金付き六角穴付きボルト M6 L15	4
⑥ 非常停止スイッチ ASSY	
1 非常停止スイッチ	1
2 L EMERGENCY BASE PLATE	1
3 六角穴付きボルト M5 L15	4
4 EMERGENCY SW BRKT	1
5 座金付き六角穴付きボルト M5 L15	4
⑦ IMU	
1 IMU	1
2 小頭ボルト M3 L10	2
3 フランジナット M3	2

7) 電気部品関係 2

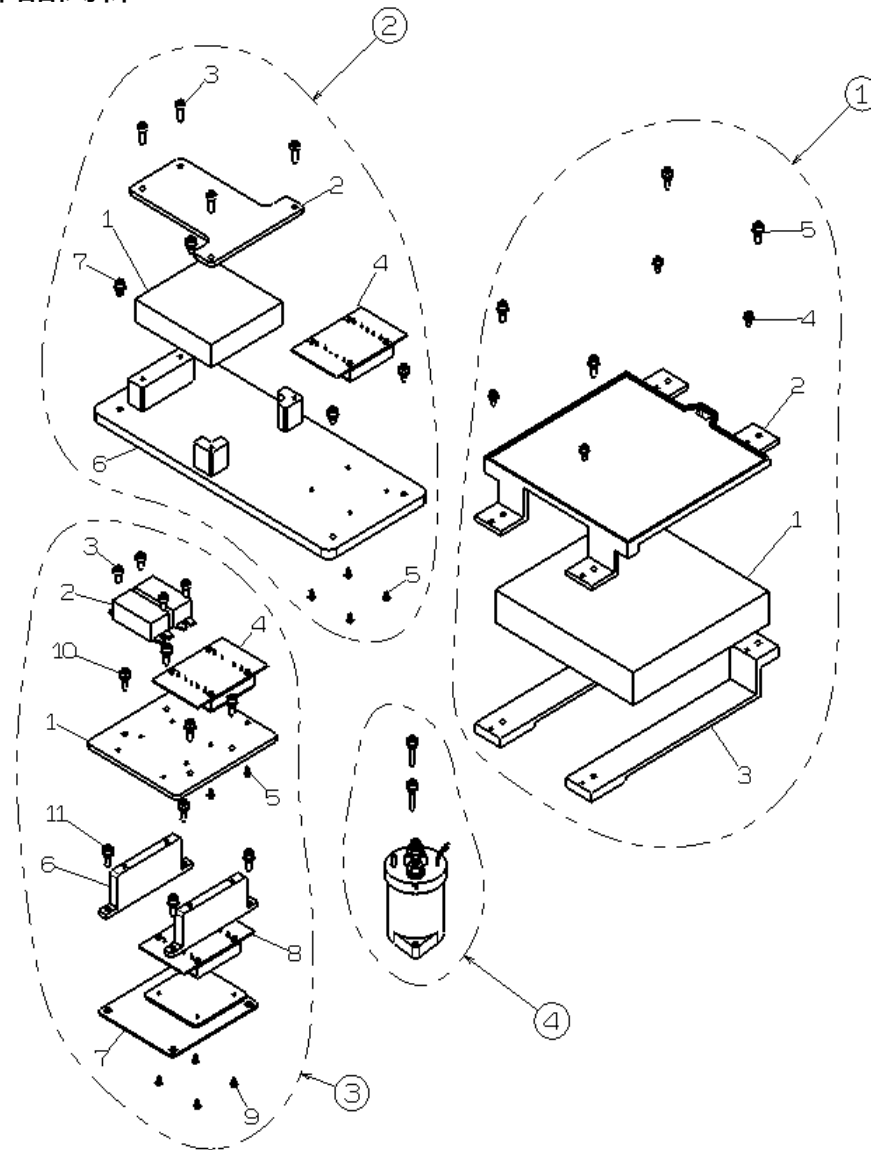

部品名	員数
1 PC CASE ASSY	
1 PC	1
2 PC CASE UPR	1
3 PC CASE LWR	2
4 座金付き六角穴付きボルト M4 L10	4
5 座金付き六角穴付きボルト M5 L15	4
2 HUB ASSY	
1 HUB	1
2 HUB MOUNT UPR PLATE	1
3 六角穴付きボルト M5 L15	4
4 DCDC CONVERTER	1
5 極低頭六角穴付きボルト M3 L6	4
6 HUB MOUNT PLATE	1
7 六角穴付きボルト M5 L15	4
3 コンバータ ASSY	
1 POWER MOUNT BASE	1
2 L GYVRM-K241205 CONVERTER	2
3 L 六角穴付きボルト M5 L10	4
4 L DCDC CONVERTER	1
5 L 極低頭六角穴付きボルト M3 L6	4
6 L POWER MOUNT FOOT BASE	2
7 DCDC CONVERTER PLATE	1
8 L DCDC CONVERTER	1
9 L 極低頭六角穴付きボルト M3 L6	4
10 座金付き六角穴付きボルト M5 L15	4
11 座金付き六角穴付きボルト M5 L15	4
4 リレー	
1 リレー	1
2 座金付き六角穴付きボルト M5 L15	2